

1



CARICO MASSIMO CONSIGLIATO
MAXIMUM ADVISED LOADING CAPACITY
MAXIMALE EMPFOHLENE BELASTUNG
CHARGE MAXIMALE CONSEILLÉE
CARGA MÁXIMA RECOMENDADA

2



IMPORTANTE
IMPORTANT
WICHTIG
IMPORTANT
IMPORTANT

3



ATTENZIONE: **IL CARICO MASSIMO AMMESSO È DETERMINATO DAI SEGUENTI FATTORI**
ATTENTION: **THE LOADING CAPACITY IS DETERMINED BY THE FOLLOWING FACTORS**
ACHTUNG: **DIE BELASTBARKEIT WIRD VON FOLGENDEN FAKTOREN BESTIMMT**
ATTENTION: **LA CHARGE MAXIMALE ADMISSIBLE EST DETERMINÉE PAR LES FACTEURS SUIVANTS**
ATENCIÓN: **LA CARGA MÁXIMA ADMITIDA VIENE DETERMINADA POR LOS SIGUIENTES FACTORES**

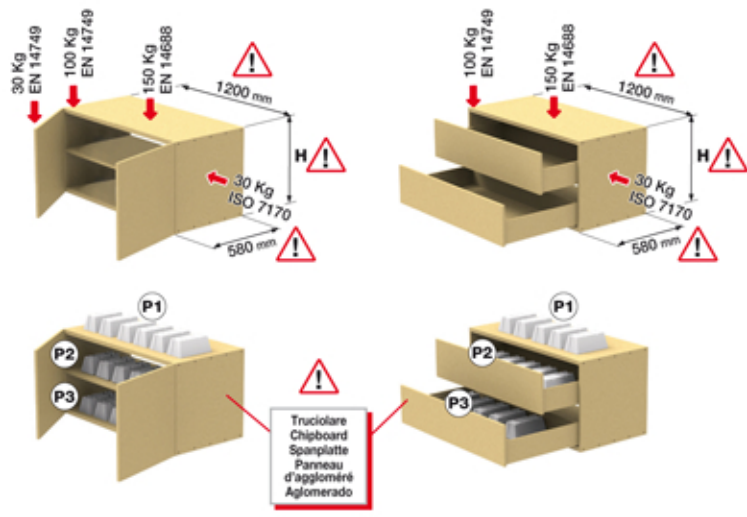

I valori sottoindicati si riferiscono solo ed esclusivamente allo specifico mobile sopra illustrato.
The values quoted hereunder refer solely to the specific cabinet as per the above drawing.
Untenstehende Werte beziehen sich ausschließlich auf das oben dargestellte Möbel.
Les valeurs ci-dessous se réfèrent uniquement au meuble spécifique illustré ci-dessus.
Los valores siguientes se refieren sólo y exclusivamente al mueble específico arriba mostrado.

Articolo	Carico di prova	Laboratorio di prova	Carico massimo consigliato CAMAR per pezzo
Article	Tested loading capacity	Relevant testing laboratory	Maximum loading capacity per piece advised by CAMAR
Artikel	Prüfbelastung	Prüflabor	Maximale von CAMAR empfohlene Belastung pro Stück
Article	Charge d'essai	Laboratoire d'essai	Charge maximale par pièce conseillée par CAMAR
Referencia	Carga de prueba	Laboratorio de pruebas	Carga máxima por colgador recomendada por CAMAR
350	P1 36 KG + P2 108 KG + P3 66 KG = 310 KG	LGA	120 KG
350	P1 178 KG + P2 50 KG + P3 50 KG = 278 KG	LGA	120 KG
807 02 Z1 IN □□ + 897	P1 36 KG + P2 108 KG + P3 180 KG = 324 KG	LGA	120 KG
600	P1 200 KG + P2 50 KG + P3 50 KG = 300 KG	LGA	120 KG

I carichi massimi consigliati per i reggibase qui indicati sono il risultato di test effettuati sugli specifici mobili qui illustrati secondo le norme EN 14749, EN 14688 e ISO 7170 e si riferiscono al prodotto correttamente posizionato e montato, senza tenere conto delle variabili di costruzione del mobile finito e delle modalità di fissaggio alla parete. Si raccomanda di rispettare le quote indicate nei disegni tecnici e di **testare un vostro mobile completo secondo le direttive vigenti nei paesi in cui intendete commercializzare i vostri prodotti, presso istituti accreditati.**

Any advised maximum loading capacity, as quoted here, is the result of tests which have been carried out on the specific base cabinets shown here, according to EN 14749, EN 14688 and ISO 7170 norms and refers to the relevant item, correctly positioned and assembled, disregarding any construction variables of the finished cabinet, and disregarding the way it is fastened to the wall. We recommend that all dimensions which have been quoted in our technical drawings are complied with and **recommend testing a complete cabinet at an accredited testing institute, according to the norms which are in force in the countries where you intend to sell your products.**

Die auf dieser Seite empfohlenen Maximalbelastungen der Unterschrankaufhänger sind die Ergebnisse aus Tests entsprechend der Normen EN 14749, EN 14688 e ISO 7170 und beziehen sich auf das korrekt positionierte und montierte Produkt, ohne Berücksichtigung der Variablen, die sich durch die Konstruktion des fertigen Möbelstücks ergeben, und der Art und Weise der Wandbefestigung. Wir empfehlen, die in den technischen Zeichnungen angegebenen Maßzahlen einzuhalten und **ein fertiges Möbelstück entsprechend der Normen, die das jeweilige Land, in dem Sie das Produkt in den Verkauf bringen, vorsieht, testen zu lassen. Wenden Sie sich dazu an akkreditierte Institute.**

Les charges maximales admissibles conseillées des systèmes d'accrochage pour meubles bas, indiquées ici, sont le résultat d'essais effectués sur les meubles spécifique reproduit ici, conformément aux normes EN 14749, EN 14688 e ISO 7170 et s'appliquent au produit correctement positionné et monté, sans tenir compte des variables de construction du meuble final, ainsi que du type de fixation de celui-ci au mur. Nous recommandons de respecter les cotes indiquées sur les plans et **d'effectuer un essai sur un de vos meubles, assemblé conformément aux directives en vigueur dans les pays où vous allez commercialiser vos produits, auprès d'instituts accrédités.**

Las cargas máximas recomendadas en esta página, son el resultado de pruebas efectuadas con el mueble específico aquí mostrado, conformemente a las normas EN 14749, EN 14688 e ISO 7170 y se refieren a colgadores montados y posicionados correctamente, sin tener en cuenta las variables en la fabricación del mueble ni los métodos de fijación a la pared. Se recomienda respetar las cuotas indicadas en los diseños técnicos y **someter sus muebles a pruebas en institutos acreditados conforme a las normas vigentes en los países donde piensan comercializar los mismos.**

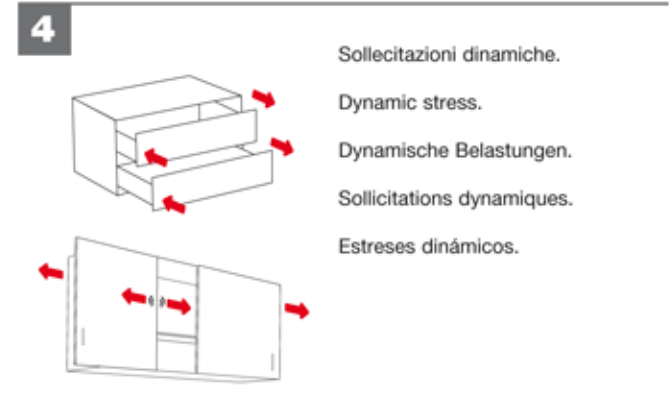
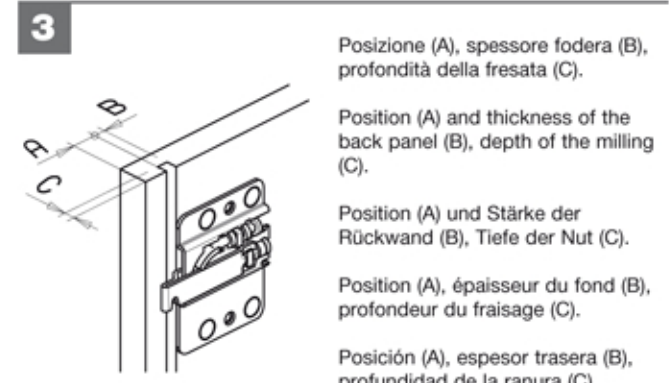
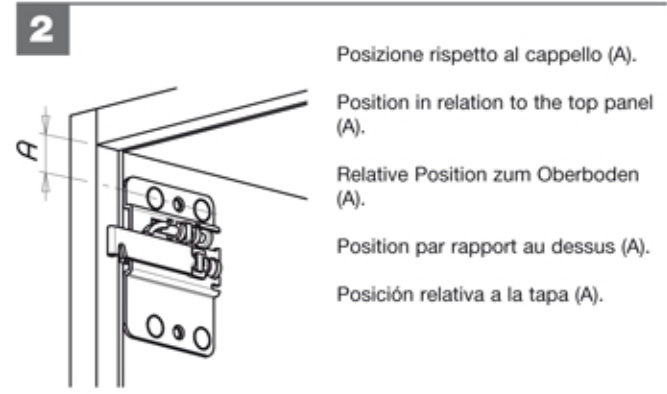
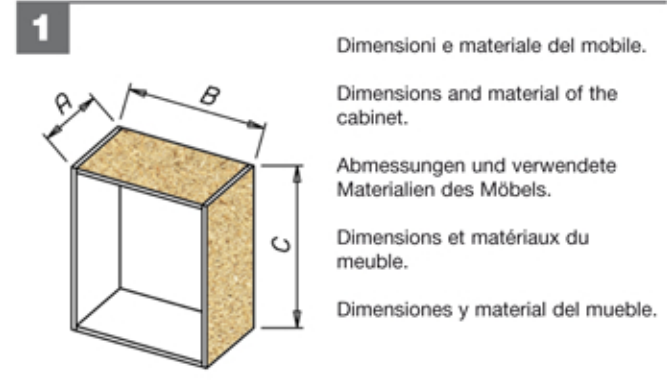

ATTENZIONE
ATENCIÓN
ACHTUNG
WARNING

ATTENZIONE
ATENCIÓN
ACHTUNG
WARNING